

**REGATY ŻEGLARSKIE O PUCHAR BURMISTRZA PSZCZYNY
FINAŁ PUCHARU ŚLĄSKA W KLASIE OMEGA STANDARD
ORAZ PUCHAR POLSKI W KLASIE OPTIMIST GR. A i B, ILCA 4 i 6
14-15 WRZEŚNIA 2024 R., JEZIORO GOCZAŁKOWICKIE**

INSTRUKCJA ŻEGLUGI

1. PRZEPISY.

- 1.1 Regaty rozgrywane będą zgodnie z przepisami zdefiniowanymi w PRŻ WS 2021-2024.
- 1.2 Dodatek P – niedozwolone środki napędowe będzie miał zastosowanie.
- 1.3 Dodatek T – Arbitraż będzie miał zastosowanie.
- 1.4 Regaty te są określone jako regaty amatorskie.

2. KOMUNIKATY DLA ZAWODNIKÓW.

Komunikaty dla zawodników będą umieszczone na oficjalnej tablicy ogłoszeń znajdującej się przed biurem Komisji Regatowej.

3. ZMIANY W INSTRUKCJI ŻEGLUGI.

Wszelkie zmiany w IŻ będą ogłoszone przed godz. 9.00 w dniu, w którym zaczynają obowiązywać, z wyjątkiem zmiany planu czasowego regat, która musi być ogłoszona do godz. 21.00 w dniu poprzedzającym dzień obowiązywania.

4. SYGNAŁY PODAWANE NA BRZEGU.

- 4.1 Sygnały podawane na brzegu będą wywieszane na maszcie sygnałowym w porcie.
- 4.2 Flaga „AP” MKS z towarzyszeniem sygnału akustycznego oznacza: „Wyścig jest odroczone”. Sygnał ostrzeżenia będzie podany nie mniej niż 30 minut po opuszczeniu flagi „AP”.

5. PLAN CZASOWY WYŚCIGÓW.

Start do I wyścigu w dniu 14 września nastąpi o godz. 11.00.
Start do następnych wyścigów w dniu 15 września nastąpi o godzinie 11.00. Start do ostatniego wyścigu w dniu 15 września może się odbyć nie później niż o godz. 13.00. Start do kolejnych wyścigów dnia będzie sygnalizowany przez wywieszenie flagi „L” MKS na statku KR wraz z flagą mety (niebieska).

6. FLAGI KLAS I KOLEJNOŚĆ STARTU.

- 6.1 klasa Omega Standard - **flaga „O” MKS**
- 6.2 klasa Ilca 6 - **flaga „R” MKS**
- 6.3 klasa Ilca 4 - **flaga „E” MKS**
- 6.4 klasa Optimist - **flaga klasy Optimist**

Sygnały startowe będą podawane w odstępach 5 minutowych.

Należy bacznie obserwować sygnały podawane na statku KR.

7. TRASA REGAT.

- 7.1 Trasa dla klasy Omega Standard: **LS-1-2-bramka (pomiędzy 3 i 4) – 1-2-bramka (pomiędzy 3 i 4) LM – rysunek 1**
- 7.2 Trasa dla klasy Laser Radial i Laser 4,7; **LS-1-2-3-2-3-2-3-4-LM - rysunek 2**
- 7.3 Trasa dla klasy Optimist; **LS-1-4-1-2-3-4-LM -rysunek 3**

8. LINIA STARTU.

Linia startu będzie pomiędzy nabieżnikiem na statku KR na prawym końcu linii startu, a bojką ograniczającą na lewym końcu linii startu.
Linia startu zostanie zamknięta po upływie 3 minut od sygnału startu dla danej klasy.

9. LINIA METY.

Linia mety będzie pomiędzy nabieżnikiem na statku KR, a bojką Ograniczającą.
Linia mety zostanie zamknięta po 15 minutach od ukończenia wyścigu przez 1 jacht danej klasy.

10. PROTESTY.

Prośby o rozpatrywanie muszą być zgłoszone na wodzie zgodnie z PRŻ 2021-2024 przepis 61.1, pisane na formularzach dostępnych w Biurze Regat i dostarczone w ciągu 1 godziny po czasie ukończenia przez ostatni jacht ostatniego wyścigu dnia.

Protesty będą rozpatrywane w przybliżeniu w kolejności ich otrzymania imożliwie najszybciej.

Rozpatrywanie odbywać się będzie w pokoju zespołu protestowego tak szybko jak to możliwe.

Zawiadomienie o protestach będzie wywieszane przed upływem 15 minut od zakończenia czasu przyjmowania protestów.

Wszyscy zawodnicy zobowiązani są do sprawdzania, czy nie są wzywani jako strony lub w charakterze świadków. Ostatniego dnia regat prośba o wznowienie rozpatrywania może być wniesiona nie później niż w limicie czasu protestowego, jeżeli strona została powiadomiona o decyzji w dniu poprzednim oraz nie później niż 15 minut po powiadomieniu przez strony o decyzji w tym dniu (zmiana przepisu 66).

11. PUNKTACJA.

11.1 Do obliczenia wyników stosowany będzie System Małych Punktów.

11.2 Do uznania regat musi się odbyć 1 wyścig.

11.3 Najgorszy rezultat zostanie odrzucony przy rozegraniu 4 wyścigów.

11.4 Planuje się przeprowadzenie 7 wyścigów dla Klasy Omega i 6 wyścigów dla Klasy Optimist i ILCA. Jednego dnia regat może się odbyć nie więcej niż 5 wyścigów.

12. PRZEPISY BEZPIECZEŃSTWA I PORZĄDKOWE.

12.1 W regatach obowiązuje Rozporządzenie Prezesa Rady Ministrów z dnia 6.05.97 (Dz. Ustaw nr 57 z dn. 7.06.97) w sprawie określenia warunków bezpieczeństwa.

12.2 Wywieszenie na statku KR flagi „L” MKS oznacza, że będzie przeprowadzony kolejny wyścig.

12.3 Wprowadza się obowiązek zgłaszania po przekroczeniu mety o wykonaniu kar 1 i 2 obrotów.

12.4 Pontony trenerskie w czasie wyścigu nie mogą poruszać się w odległości nie mniejszej niż 50 metrów od trasy regat i najbliższego zawodnika będącego w wyścigu.

13. SYSTEM KAR.

Za przekroczenie przepisu 42.2 PRŻ zawodnicy karani będą na wodzie zgodnie z dodatkiem „P” PRŻ 2021-2024.

Komisja Regatowa życzy wszystkim uczestnikom regat sukcesów.

Sędzia Główny

Marian Krupa

Rysunek 1 – trasa dla Klasy Omega Standard

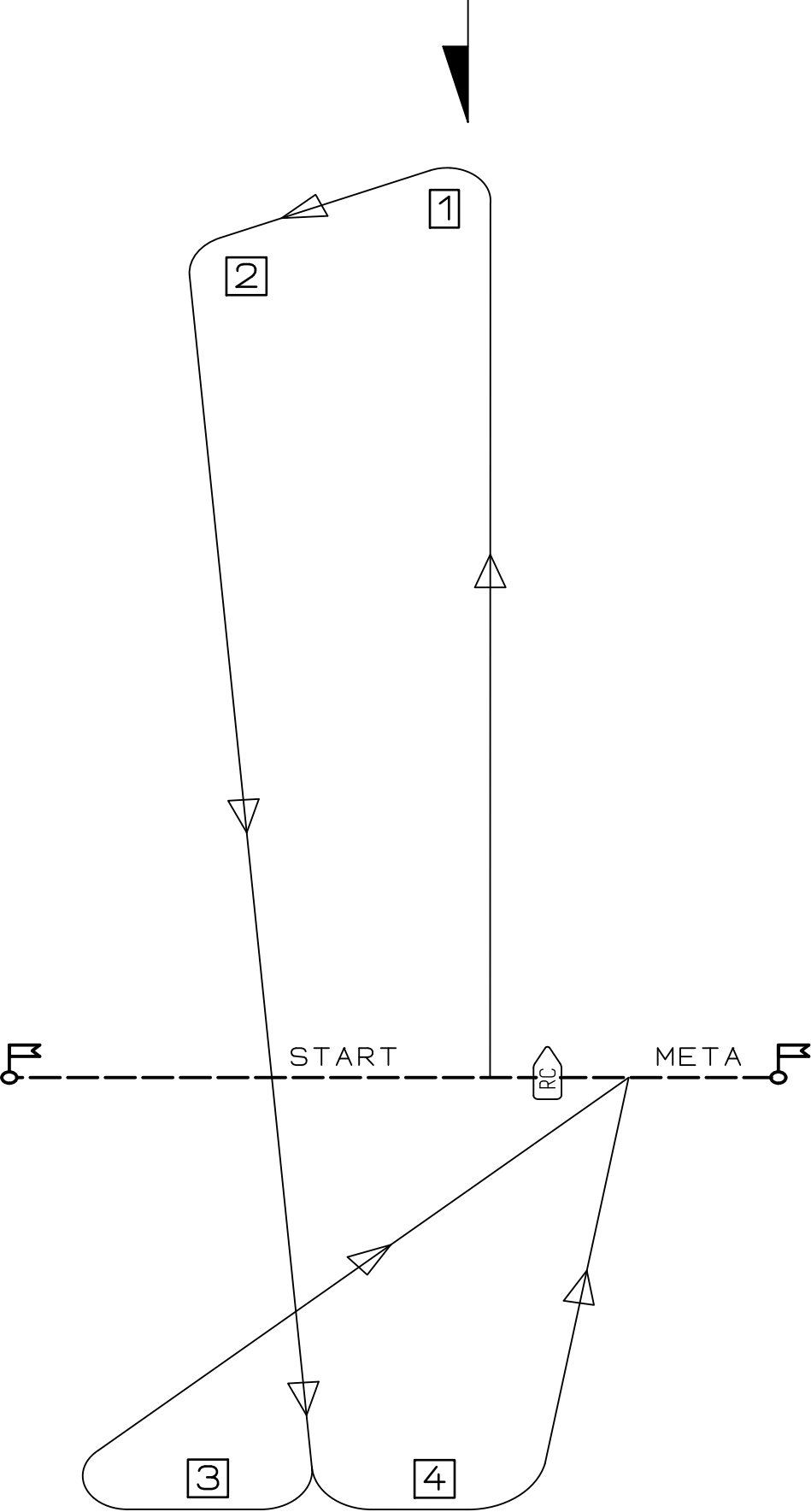

Rysunek nr 2 - trasa dla Klas Ilca 6 i Ilca 4

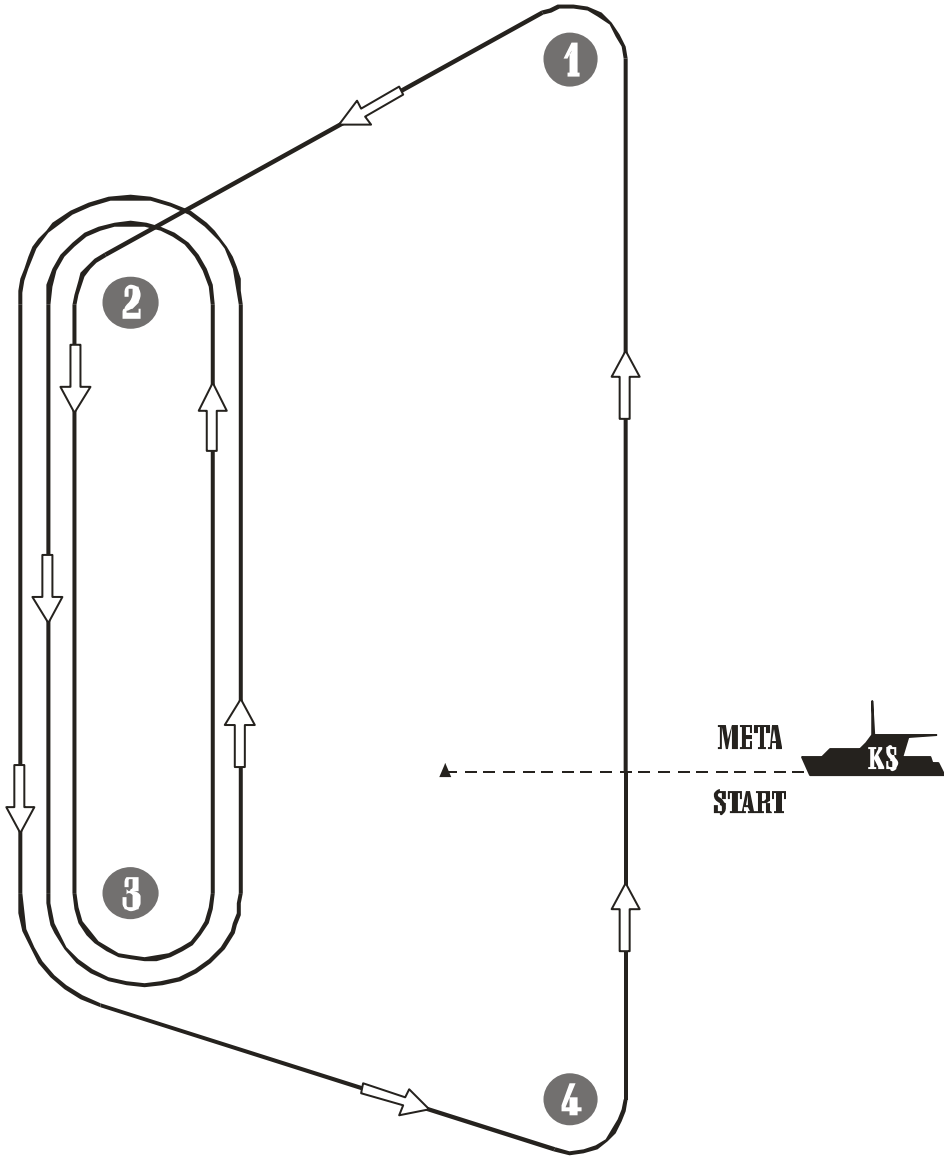

Rysunek nr 3 – trasa dla klasy Optimist gr. A i gr. B;

